

CANYCOM

ALITEC

Motorenhandel und -service GmbH
3040 Neulengbach; Markersdorf 106
Tel.: 02772 / 54028; Fax: DW -22
mail: alitec@alitec.at



PRODUCTS 2012



presents

CANYCOM

CHIKUSUI CANYCOM, INC.

90-1 Fukumasu, Yoshii-machi
Fukuoka 839-1396

Japan

Phone: +81 943 75 21 95

Fax: +81 943 75 43 96

E-Mail: office@canycom.co.jp

Canycom Office Europe

A- 1040 Vienna, Schwindgasse 11/10

Mobile: +43 699 16 300 311

s_fukahori@canycom.co.jp

**E-Mail: office@canycom.org
www.canycom.org**

Ein Firmenname, der für die Ziele der Gründer steht.

Die Kombination aus 7 Buchstaben ergibt das Understatement der Gründer, „Eine Firma, deren Bestreben in der Freude und Zufriedenheit des Kunden liegt“.

Die Bedeutung des Namen CANYCOM wird am besten durch folgenden Ausdruck wiedergegeben „CAN CARRY ANY COMMUNICATION“ - dies ist unsere Zielvorgabe, Ihre Wünsche und Interessen zu unseren zu machen.

Hitoshi Kaneyuki

PRESIDENT



1948 als Getreide-Importunternehmen gegründet, beschäftigt sich die Prochaska Handels GMBH seit 1964 mit Garten- und Landschaftspflegegeräten. So wurden in diesem Jahr die ersten Rasenmäher aus den USA importiert.

Als exklusiver Vertriebspartner vertritt Prochaska die Qualitätsmarken TORO (seit 1964), Club Car (seit 1992), Robomow (seit 2001), Kioti (seit 2005) und Canycom (seit 2009) in Österreich wie auch im südosteuropäischen Raum.

Die Produktpalette des Unternehmens umfasst Maschinen für private Garten- und Grundstücksbesitzer, öffentliche Grünflächen und Maschinen zur Pflege von Golfanlagen.

Dazu gehören Rasenmäher, Rasen- und Gartentraktoren, Motorsensen und Laubbläser, Großflächenmäher, Hochgrastraktoren, Schneefräsen und professionelle Beregnungssysteme.

Kundenzufriedenheit und qualitativ exzellente Produkte sind bei Prochaska oberste Priorität.

Mit den professionellen Canycom Hochgrastraktoren bietet das Unternehmen ein weiteres Produkt für den anspruchsvollen Benutzer.



RED ITTOUSAI

Mehrfach temperaturgehärtete Spezialklinge aus verstärktem Basismaterial.

Geeignet für Wildwuchsflächen.

SILVER HIROSAKI



Die spezielle Verarbeitung und die besondere Form geben diesem Messer ein höheres Eigengewicht und größere Schnittflächen für mehr Durchschlagskraft.

Geeignet für asphaltige Gelände und bei Fremdmaterialbelastung sowie bei dichtem Untergras.

Wahlweise schwingend oder fixiert verwendbar.



HEARTFULL HIROSAKI

Längere Schnittflächen und höheres Eigengewicht.

Sie erreichen ein bis zu 60% feineres Mulchergebnis für ein angenehmes Schnittbild auf Wiesen und Parkflächen .

Wahlweise schwingend oder fixiert verwendbar.



BLACK BASIC BLADE

Spezialgehärtete Klinge.

Geeignet für Gras.

Wahlweise schwingend oder fixiert verwendbar.



2 WD | KEY FEATURES

werkzeugloser
Messerwechsel
Schritt 1

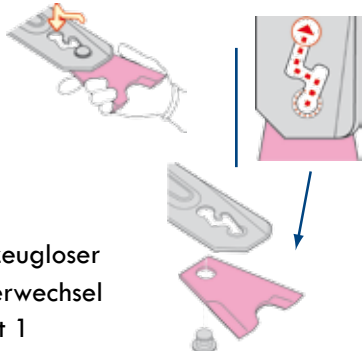

Kardantrieb f. Mähwerk

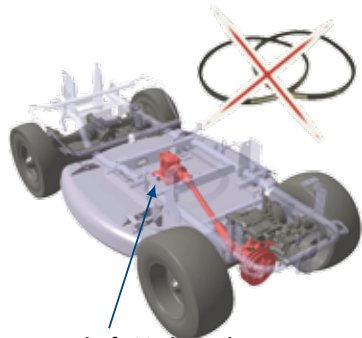

Schritt 2

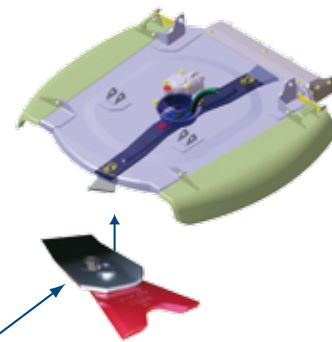

Zuschaltbare permanente
Differenzialsperre



Mähwerk-Waschsystem
„easy clean“

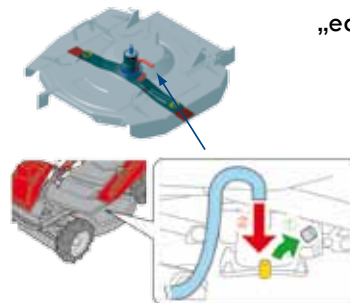

Geschwindigkeitsregelung über
Handhebel mit Tempomat



KEY FEATURES | 4WD



Zuschaltbare permanente
Differenzialsperre



Ölkühler

Sicherheitsbeleuchtung

Werkzeugbox

4WD Kardanantrieb

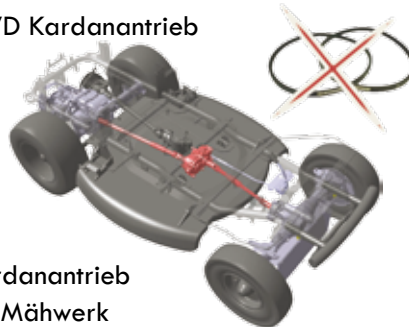

Kardanantrieb
für Mähwerk



Vorderachsbremse

Geschwindigkeitsregelung über
Handhebel mit Tempomat



Mähwerk-Waschsystem
„easy clean“

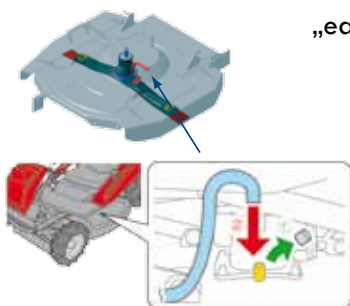

zusätzliches Fußpedal



SPECIAL FEATURES

Geräumige Sitzfläche 1261 mm

„one touch“ Motorabdeckung



L x B x H in mm	1796 x 985 x 850
Achsabstand	1230 mm
Spurweite in mm:	V: 820, H: 735
Bodenfreiheit	105 mm
Motor	Subaru Robin EX40
max. Leistung	10,3 kW/14,0 PS
Start System	Elektrostart
Treibstoff	Benzin
Tankvolumen	7 Liter
Gewicht	240 kg
max. Schnittleistung	7.000 m ² /h
Lenkung	verstellbar, 2-Rad
4 WD	-
HST	„Hydro-Gear“ BDR 319
HST-Öl	20W 50
Differenzialsperre	Ja
Ölkühlsystem	-
Geschwindigkeit	V: 0-10 km/h, R: 0-7 km/h
Wenderadius	950 mm
Steigung/Neigung	15° / 33% alle Achsen
Vorderräder	AGR 3.50-7", 2PR
Hinterräder	16 x 7.00-8", 4PR
Schnittbreite	915 mm
Schnitthöhe	0 - 65 mm (5-stufig)
schwenkbares Mähwerk	-
Messertyp	Pendelmesser
Schnitthöheinstellung	Manuell
Mähwerksantrieb	Kardan

CM 141 RCD | PRIVAT 2WD



powered by



max Höhe - 835 mm



niedriger Schwerpunkt - 420 mm

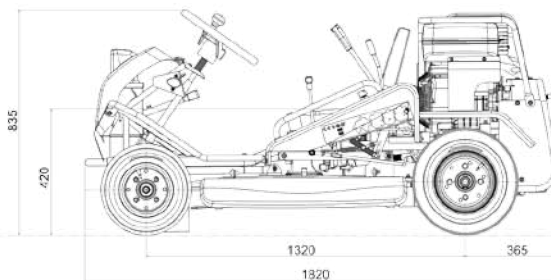
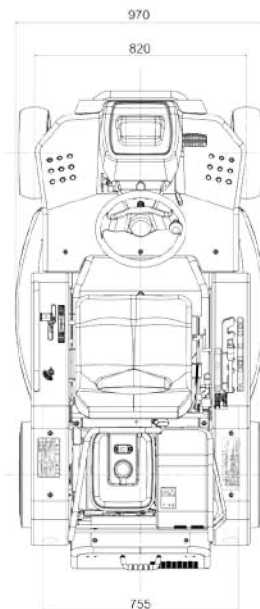



SPECIAL FEATURES

Kardantrieb für Mähwerk

Geschwindigkeitsregelung über Handhebel oder Fußpedal mit Tempomat

Vorderachsbremse

Ölkühler



L x B x H in mm	1947 x 1020 x 860
Achsabstand	1300 mm
Spurweite in mm:	V: 860, H: 800
Bodenfreiheit	130 mm
Motor	Subaru Robin EH 65
max. Leistung	16.4 kW/22.0 PS
Start System	Elektrostart Auto-Choke
Treibstoff	Benzin
Tankvolumen	20 Liter
Gewicht	325 kg
max. Schnittleistung	8.000 m ² /h
Lenkung	verstellbar, 2-Rad
4 WD	-
HST	„Hydro-Gear“ BDR-319
HST-Öl	20W 50
Differenzialsperre	Ja (volllastschaltbar)
Ölkühlsystem	5 Liter
Geschwindigkeit	V: 1. 0-8 km/h, 2. 0-14 km/h
	R: 0-6.0 km/h
Wenderadius	420 mm
Steigung/Neigung	15° / 33% alle Achsen
Vorderräder	AGR 4.00-7“, 4PR
Hinterräder	17x8.00-8“, 4PR
Schnittbreite	975 mm
Schnitthöhe	0 - 150 mm (21-stufig)
schwenkbares Mähwerk	-
Messertyp	Pendelmesser
Schnitthöheinstellung	Manuell (Gaszylinder)
Mähwerksantrieb	Kardan

CM 226 / CM 225 | PROFI 2WD

Vorgängermodell



powered by
 **SUBARU**
 Roblin Industrial Products

NEU!

Mähwerksabdeckung seitlich zu öffnen,
 zum einfachen Messerwechsel



nicht CM 225

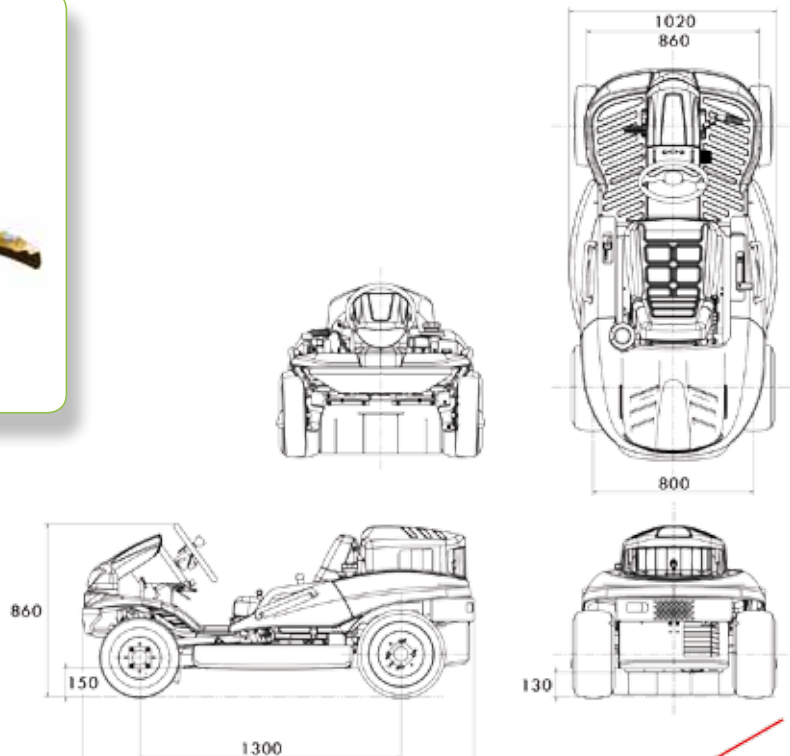

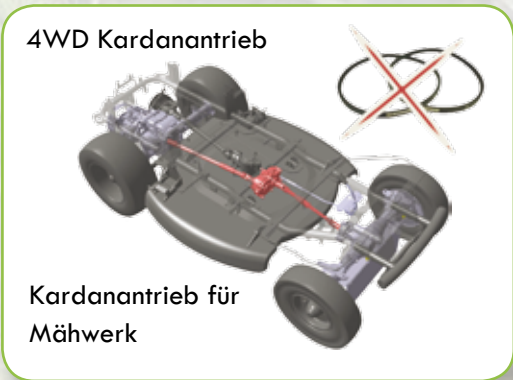

F1 SPECIAL FEATURES

MEHR PLATZ FÜR HOHES GRAS

NEUE BAUWEISE

Bis zu einer Höhe von 236 mm wird das Gras vor dem Schnitt nicht gebrochen



INNENWENDEKREIS AM HINTERRAD 35CM

75° Lenkwinkel an den Vorderrädern & innenliegendes Hinterrad wird abgebremst

*CMX227 nur im 2WD-Antrieb

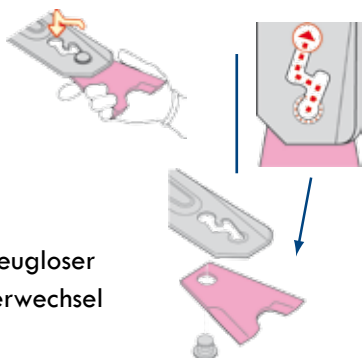
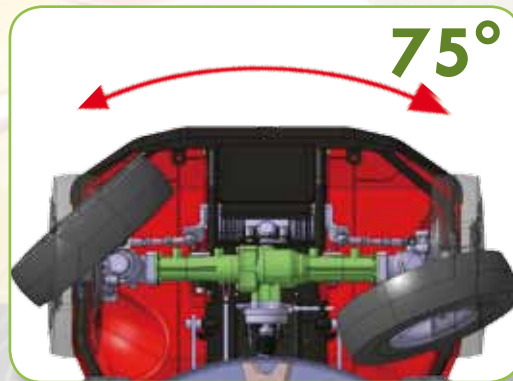

Werkzeugloser
Messerwechsel

GERINGER
WENDERADIUS

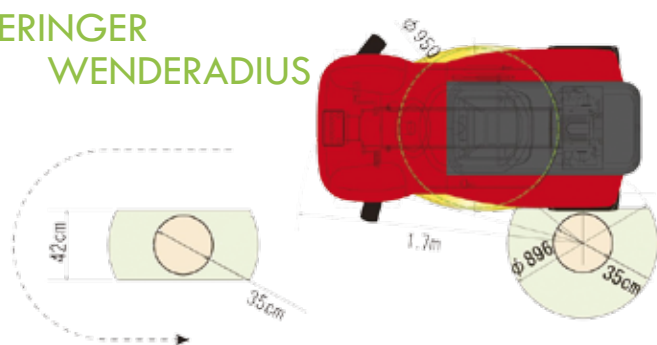



SPECIAL FEATURES

Kardantrieb für Mähwerk & Allrad

Geschwindigkeitsregelung über Handhebel oder Fußpedal mit Tempomat

Vorderachsbremse

Ölkühler



L x B x H in mm	1947 x 1020 x 860
Achsabstand	1300 mm
Spurweite in mm:	V: 860, H: 800
Bodenfreiheit	130 mm
Motor	Subaru Robin EH 65
max. Leistung	16.4 kW/ 22.0 PS
Start System	Elektrostart Auto-Choke
Treibstoff	Benzin
Tankvolumen	20 Liter
Gewicht	345kg
max. Schnittleistung	8.000 m ² /h
Lenkung	verstellbar, 2-Rad
4 WD	Ja, zuschaltbar
HST	„Hydro-Gear“ BDR-319
HST-Öl	20W 50
Differenzialsperre	Ja (volllastschaltbar)
Ölkühlsystem	5 Liter
Geschwindigkeit	V: 1. 0-8 km/h, 2. 0-14 km/h
	R: 0-6 km/h
Wenderadius	900 mm
Steigung/Neigung	25° / 55% alle Achsen
Vorderräder	AGR 4.00-7“, 4PR
Hinterräder	17x8.00-8“, 4PR
Schnittbreite	975 mm
Schnitthöhe	0 - 150 mm (21-stufig)
schwenkbares Mähwerk	-
Messertyp	Pendelmesser
Schnitt Höheneinstellung	Manuell (Gaszylinder)
Mähwerksantrieb	Kardan

CMX 227 / CMX 224 | PROFI 4WD

Vorgängermodell



powered by
 **SUBARU**
 Robtn Industrial Products

NEU!

Mähwerksabdeckung seitlich zu öffnen,
 zum einfachen Messerwechsel



nicht CMX 224

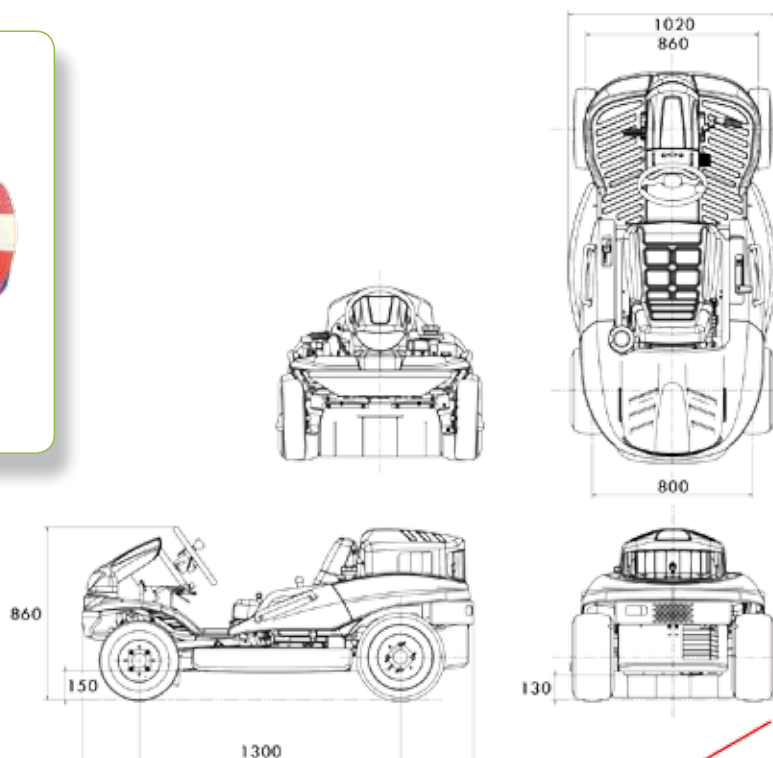

CM 223 | PROFI 2WD

200 mm Transportposition



SPECIAL FEATURES

180 mm Schnitthöhe

Sicherheitsbeleuchtung

Werkzeugbox

Heartfull Hirosaki -
Mulchmesser (Seite 3)
für effizienteres Mulchen

Gekapselte Bowdenzüge
und Lager

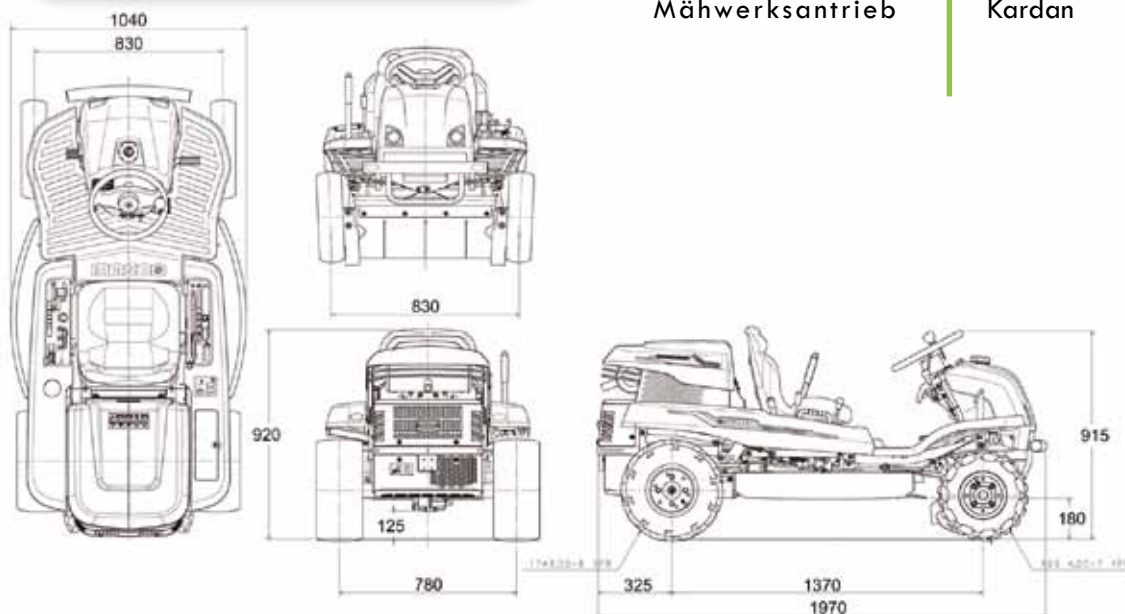

L x B x H in mm

Achsabstand
Spurweite in mm:

Bodenfreiheit

Motor

max. Leistung

Start System

Treibstoff

Tankvolumen

Gewicht

max. Schnittleistung

Lenkung

4 WD

HST

HST-Öl

Differenzialsperre

Ölkühlsystem

Geschwindigkeit

Wenderadius

Steigung/Neigung

Vorderräder

Hinterräder

Schnittbreite

Schnitthöhe

schwenkbares Mähwerk

Messertyp

Schnitthöheneinstellung

Mähwerksantrieb

1980 x 1040 x 940 /

1970 x 1040 x 920

1365 mm / 1370 mm

V: 810, R: 7w80 /

V: 830, R: 870

H: 145 mm / H: 125 mm

Subaru Robin EH65

16.4 kW (22.0 PS)

Elektrostart Auto-Choke

Benzin

14,5 Liter

355 kg / 330 kg

10.000 m²/h

verstellbar, 2-Rad

Ja, zuschaltbar

„Kanzaki“ 168H37-29001

20W 50

Ja (volllastschaltbar)

8 Liter

V: 1. 0-7.5 km/h, 2. 0-12.1 km/h

R: 0-6 km/h

990 mm / 950 mm

25° / 55% alle Achsen

15° / 33% alle Achsen

AGR 4.00-8“, 2PR

AGS 4.00-7“, 2PR

19x8.00-10“, 4PR

17x8.00-8“, 4PR

975 mm

0 - 180 mm (stufenlos)

0 - 160 mm (stufenlos)

-

Pendelmesser

Manuell (Gaszylinder)

Kardan

CMX 222 | PROFI 4WD



ROPS System
verfügbar



powered by
 **SUBARU**
 Roblin Industrial Products

Sitz verstellbar in Höhe & Länge



Lenkung längenverstellbar
 Lenkung höhenverstellbar

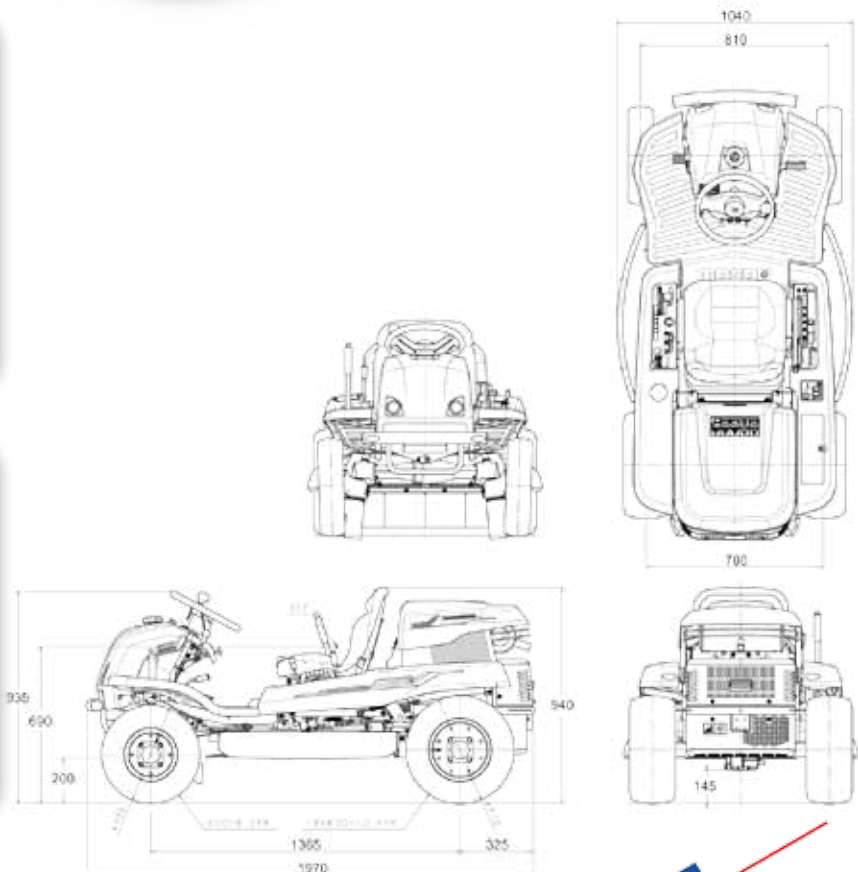

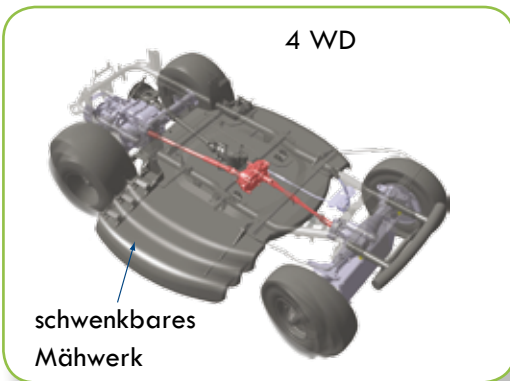

L x B x H in mm	2065 x 1110 x 1010
Achsabstand	1460 mm
Spurweite in mm:	V: 810, H: 900
Bodenfreiheit	115 mm
Motor	Kawasaki FH 641 V
max. Leistung	15.7 kW/ 21.0 PS
Start System	Elektrostart
Treibstoff	Benzin
Tankvolumen	15 Liter
Gewicht	415 kg
max. Schnittleistung	9.000 m ² /h
Lenkung	verstellbar, 4-Rad
4 WD	Ja (permanent)
HST	„Hydro-Gear“ BDR-321
HST-Öl	20W 50
Differenzialsperre	Ja (volllastschaltbar)
Ölkühlsystem	8 Liter
Geschwindigkeit	V: 1. 0-6.7 km/h, 2. 0-10 km/h
	H: 0-6 km/h
Wenderadius	950 mm
Steigung/Neigung	25° / 55% alle Achsen
Vorderräder	AGR 4.00-7", 2PR
Hinterräder	17x8.00-8", 4PR
Schnittbreite	900 mm
Schnitthöhe	20 - 100 mm (elektrisch)
schwenkbares Mähwerk	Ja 150 mm nach rechts
Messertyp	Pendelmesser
SchnitthöhenEinstellung	elektrisch
Mähwerksantrieb	Kardan

CM 2103 | PROFI 4WD



Überrollschutz verfügbar



powered by
 **Kawasaki**

beidseitiger Haltegriff



Lenkung verstellbar

elektr. Mähwerkshöhenverstellung

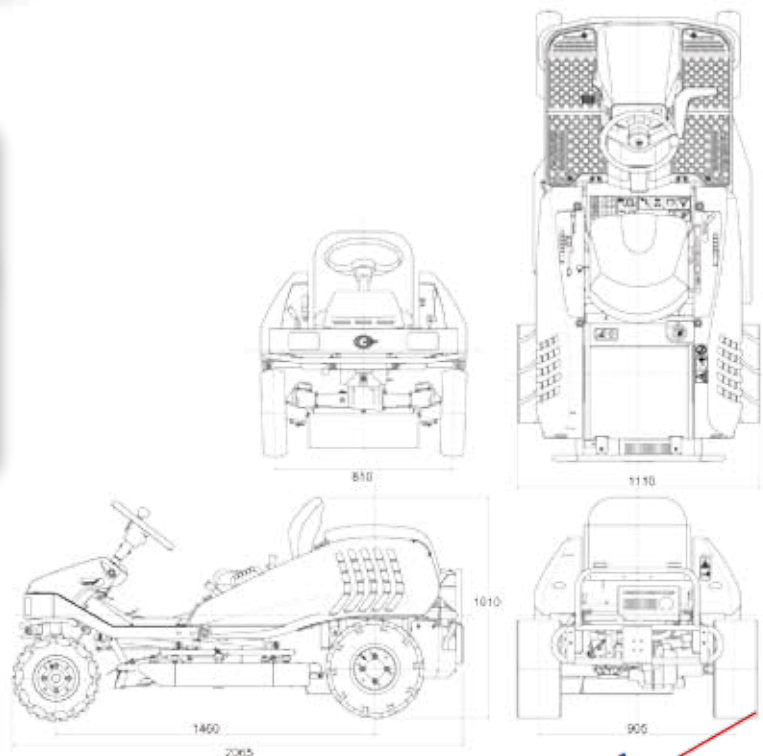

OPTIMALE BREMSKRAFT

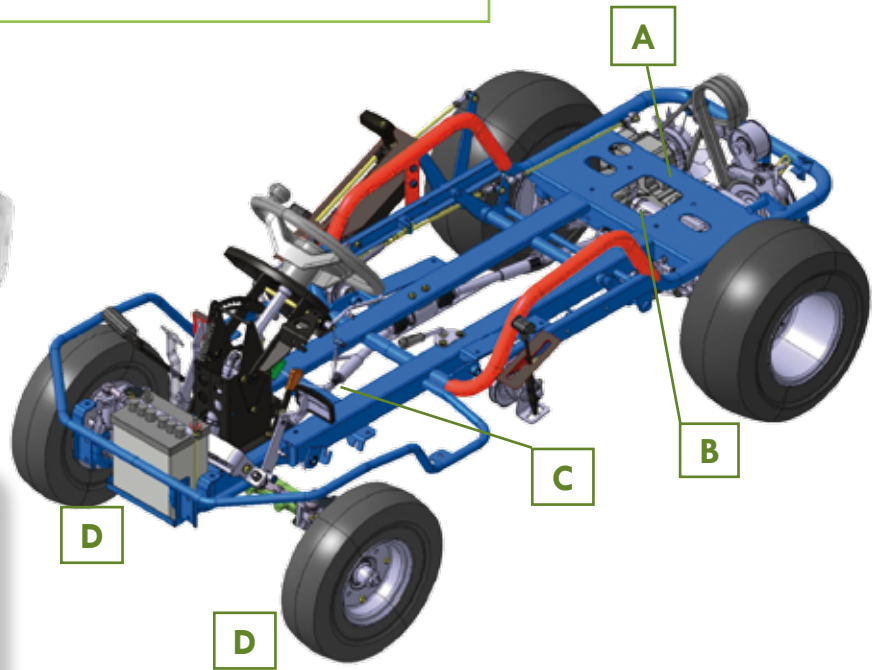

SYSTEM A

Hydrostatisches Bremssystem über die Radialkolbenpumpe

Alle Modelle

SYSTEM B

Mechanisches Bremssystem am hinteren Getriebe, welches über Bremspedal angesteuert wird.

Alle Modelle



SYSTEM C

Innenliegende Bremstrommel im Vorderachskardan, welche über ein Bremspedal angesteuert wird.

Alle 4 WD Modelle



SYSTEM D

2 innenliegende Bremstrommeln an den Vorderrädern, die über ein Bremspedal angesteuert werden.

Modell CM 226

	System A	System B	System C	System D
CM 141	●	●		
CM 223	●	●		
CM226	●	●		●
CMX 222	●	●	●	
CMX 227	●	●	●	
CM2103	●	●		



niedrige Traktion auf Hinterachse

30°

volle Traktion auf Vorderachse
= optimale Bremswirkung



Ab einem Gefälle von 30° (66,7%) ist die Traktion an der Hinterachse so gering, dass ein sicheres Bremsen nicht möglich ist.

Dafür hat CANYCOM die Vorderachsbremse (System C+ D) entwickelt.

CANYCOM

PERFEKTE PROFI POWER

ROBIN EX 40 OHC

geräuscharm
geringe Vibrationen
mehr Kraft
weniger Emissionen
Schleuderschmierung (für starkes Gefälle)

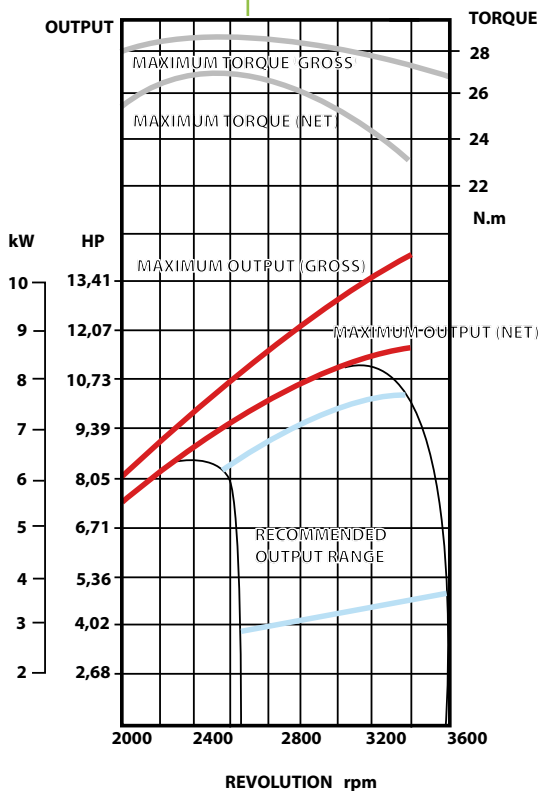

ROBIN EH 65

geräuscharm
weniger Vibrationen
weniger Treibstoffverbrauch
elektronische Zündung
Auto-Choke
Druckumlaufschmierung (für starkes Gefälle)

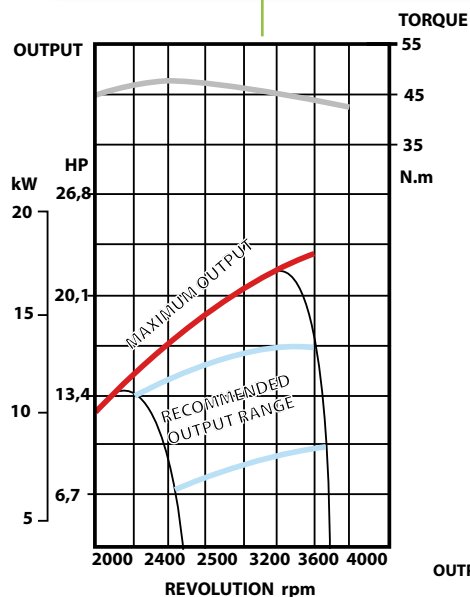

KAWASAKI FH 641

geräuscharm
weniger Vibrationen
weniger Treibstoffverbrauch
elektronische Zündung
Druckumlaufschmierung (für starkes Gefälle)

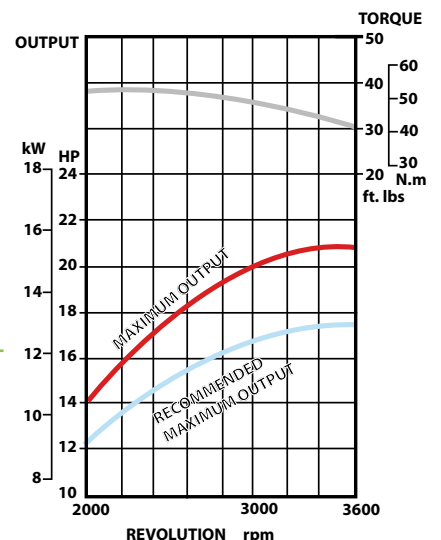

CG 431 | Bush Cutter George

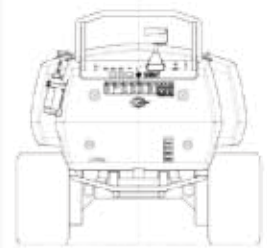

1490

1700

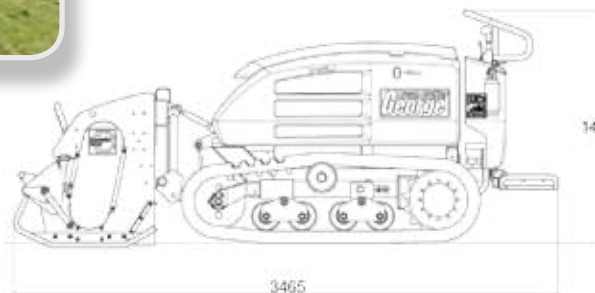
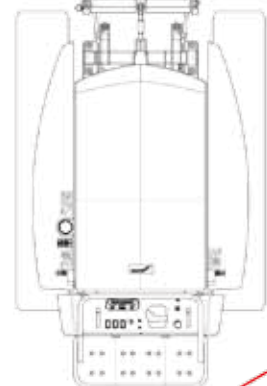



Gesamt L x W x H in mm
Gewicht
Motor
Motor Type
Max. Leistung

Antrieb
Anzahl d. Gänge/vorwärts
Anzahl d. Gänge/rückwärts
max. Geschwindigkeit
min. Geschwindigkeit
Bodenfreiheit
Raupenbreite
Spurweite
Kettenaufgabe-fläche
Steigung/Neigung
Auflagedruck
Schnittbreite
Schnitthöhe
einstellbare Drehzahl Mähwerk
seitl. Mähwerkschwenkung
Höhenverstellung
Anzahl der Messer
Treibstoff
Tankvolumen
Ölmenge
PTO Ölfluss
PTO Druck

3465 x 1700 x 1405
2000 kg
Kubota
V2203
32.9 kW/44.8 PS
bei 2600 min⁻¹
hydraulisch
HST (Variable Geschw.)
HST (Variable Geschw.)
0~9 km/h
0~6 km/h
280 mm
320 mm
1170 mm
1345 mm
35°
0.24 kgf/cm²
1545 mm
-20~320 mm
Ja / 0-2100 min⁻¹
500 mm
hydraulisch
80 (Paare) Y-Schlegel
Diesel
52 Liter
42 Liter
92 Liter/min
210 bar



KUBOTA V2203

Druckumlaufschmierung
für starkes Gefälle

Emissionen:
EPA Interim Tier 4/3A

Langlebigkeit durch
Wasserkä-näle zwischen
den Zylindern

Kubota E-TVCS
Ökologisches Drei-wirbel-
Verbrennungssystem

MoS₂-beschichtete Kolben

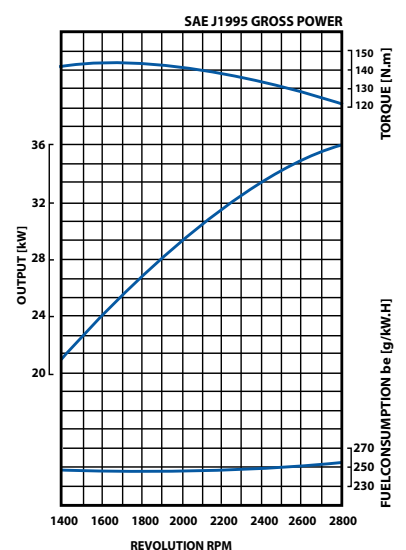

CG 431 | Bush Cutter George

Lüfterumkehr
Selbstreiniger gegen Überhitzung

seitliche Mähwerkschwenkung
50 cm nach rechts für sicheres Arbeiten
an Abgründen

Schwerlastfahrwerk

einstellbare Drehzahl
Mähwerkstrommel
0 bis 2100 min⁻¹



Hydraulik PTO



Seitliche Mähwerkschwenkung

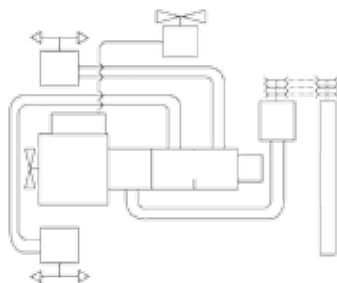

Nur Trommelantrieb mit Riemen
3 Riemen = 1 Antrieb

hydraulisch angetriebenes Mähwerk



Selbstnivellierung für Steuerstand

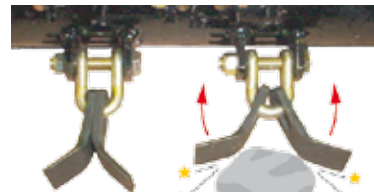

80 (Paar) geteilte Ypsilon-schlegel
Ausweichen bei extremen Widerständen
in alle Richtungen -
verringert Beschädigungen